



16-100 СОКУЛКА, УЛ. КРЕСОВА, 62

## Сельскохозяйственный грузовой прицеп Т009/Т014 РУКОВОДСТВО ПО ЭКСПЛУАТАЦИИ

ИЗДАНИЕ I, ИЮНЬ 2014 RU



**ВАЖНО**

Актуальные руководства по эксплуатации и каталоги запчастей размещены на веб-сайте.  
<http://www.metalfach.com.pl/ru/materialy-do-pobrania>

## СВЕДЕНИЯ О ПРИЦЕПЕ:

Вид транспортного средства:	Сельскохозяйственный грузовой прицеп для рулонов	
Торговое обозначение:	T009, T014*	
Обозначение типа:	T009, T014*	
Идентификационный номер прицепа <sup>1/</sup> :		
Производитель прицепа:	ООО « METAL-FACH » 16-100 Сокулка ул. Кресова, 62 Тел.: (0-85) 711 98 40 Факс: (0-85) 711 90 65	
Продавец:	Адрес:	..... .....
	Тел./Факс:	..... .....
Дата поставки	.....	
Владелец или пользователь	Имя и фамилия	..... .....
	Адрес:	..... .....
	Тел./Факс:	..... .....



**ВАЖНО**

Подсказка: Запишите тип и серийный номер прицепа. Указывайте этот номер при каждом обращении к авторизованному продавцу.

<sup>1/</sup> Эти данные можно найти на заводском щитке, расположенном на передней балке рамы шасси прицепа  
\* ненужное зачеркнуть

## СОДЕРЖАНИЕ

<b>1.</b>	<b>ВВЕДЕНИЕ</b>	<b>5</b>			
1.1.	Назначение	5			
1.2.	Оснащение	5			
1.3.	Идентификация машины	8			
<b>2.</b>	<b>ОБЩИЕ УКАЗАНИЯ ПО БЕЗОПАСНОСТИ</b>	<b>9</b>			
2.1.	Символы и определения	9			
2.2.	Обязанность предоставлять информацию	9			
2.3.	Общие правила техники безопасности и эксплуатации	9			
2.3.1.	Безопасность эксплуатации	10			
2.3.2.	Шины	11			
2.3.3.	Пневматическая система	11			
2.3.4.	Периодическое техобслуживание	11			
2.3.5.	Передвижение по дорогам общего пользования	12			
2.3.6.	Знаки и предупредительные/информационные символы, размещенные на прицепе	12			
<b>3.</b>	<b>ТЕХНИЧЕСКИЕ ХАРАКТЕРИСТИКИ</b>	<b>14</b>			
<b>4.</b>	<b>ОБЩЕЕ ОПИСАНИЕ КОНСТРУКЦИИ И РАБОТЫ</b>	<b>18</b>			
4.1.	Шасси	18			
4.2.	Грузовая поверхность	18			
4.3.	Электрическая система (световой и предупредительной сигнализации)	18			
4.4.	Тормозная система	19			
<b>5.</b>	<b>ХРАНЕНИЕ, ПРОДАЖА И ТРАНСПОРТИРОВКА К ПОКУПАТЕЛЮ</b>	<b>21</b>			
5.1	Хранение	21			
5.2	Продажи	21			
5.3	Транспортировка к покупателю	22			
<b>6.</b>	<b>ИНФОРМАЦИЯ ПО ЭКСПЛУАТАЦИИ</b>	<b>22</b>			
6.1.	Первый запуск прицепа	22			
6.2.	Загрузка платформы	23			
6.3.	Передвижение по дорогам общего пользования	23			
6.4.	Разгрузка	23			
6.5.	Отсоединение прицепа от трактора	24			
<b>7.</b>	<b>ДЕЙСТВИЯ ПО ОБСЛУЖИВАНИЮ</b>	<b>24</b>			
7.1.	Руководство по техобслуживанию элементов прицепа, нуждающихся в регулировке	24			
7.1.1.	Колёса - регулировка зазоров подшипников	24			
7.2.	Тормозная система	25			
7.2.1.	Тормоза - регулировка элементов тормозной системы	25			
7.3.	Колеса - шины	26			
<b>8.</b>	<b>НЕПОЛАДКИ И ИХ УСТРАНЕНИЕ</b>	<b>27</b>			
<b>9.</b>	<b>ПЕРИОДИЧЕСКОЕ ТЕХОБСЛУЖИВАНИЕ</b>	<b>28</b>			
9.1.	Смазка.	28			
9.2.	Техническое обслуживание:	28			
<b>10.</b>	<b>УТИЛИЗАЦИЯ МАШИНЫ</b>	<b>29</b>			
<b>11.</b>	<b>ОСТАТОЧНЫЙ РИСК</b>	<b>29</b>			
11.1.	Описание остаточного риска	29			
11.2.	Оценка остаточного риска	30			
<b>12.</b>	<b>УСЛОВИЯ ГАРАНТИИ</b>	<b>30</b>			
<b>13.</b>	<b>ГАРАНТИЙНЫЙ ТАЛОН</b>	<b>32</b>			

## 1. ВВЕДЕНИЕ.

Данное руководство по эксплуатации предоставляет пользователю информацию в области использования, эксплуатации и технического обслуживания машины, включает в себя эксплуатационные характеристики, требования, касающиеся безопасной и профессиональной эксплуатации машины, позволяет лучше ее использовать при максимальном сроке службы и безотказности. Содержит также указания, как заказать запасные части.

Внимательно ознакомьтесь с руководством по эксплуатации, это поможет Вам избежать несчастных случаев, четко и эффективно эксплуатировать машину и сохранить гарантию до конца гарантийного срока.

Самовольные изменения, внесенные в конструкцию прицепа, освобождают производителя от ответственности за возникшие убытки или ущерб.

**Компания ООО «METAL-FACH» оставляет за собой право вводить изменения без предварительного уведомления, без взятия на себя каких-либо обязательств.**

**КАЖДЫЙ ПОЛЬЗОВАТЕЛЬ ПРИЦЕПА, ПРЕЖДЕ ЧЕМ ПРИСТУПИТЬ К РАБОТЕ, ДОЛЖЕН ОБЯЗАТЕЛЬНО ОЗНАКОМИТЬСЯ С СОДЕРЖАНИЕМ ДАННОГО РУКОВОДСТВА. РУКОВОДСТВО ПО ЭКСПЛУАТАЦИИ ЯВЛЯЕТСЯ НЕОТЪЕМЛЕМОЙ ЧАСТЬЮ СТАНДАРТНОЙ КОМПЛЕКТАЦИИ ПРИЦЕПА T009/T014.**

Это необходимо для того, чтобы соблюдать правила эксплуатации прицепа, в целях безопасности его использования и продления срока его эксплуатации. Это обуславливает право на гарантийное обслуживание.

### 1.1. НАЗНАЧЕНИЕ

Прицепы Т 009 (Т 014) предназначены для перевозки рулонов соломы или силоса (сенажа). Большая загрузочная платформа обеспечивает оптимальное использование грузоподъемности прицепа, что в случае рулонов соломы, которые имеют большой объем при относительно низком весе, является главным преимуществом этого типа прицепов.

Прицеп приспособлен для агрегатирования с сельскохозяйственными тракторами различной мощности, оснащенными розеткой для подключения сигнализационно-предупреждающей и тормозной системы для присоединяемых машин и транспортным зацепом.

Прицепы нельзя использовать для перевозки топлива, баллонов с газом, и т.д., т.е. грузов, для которых, в соответствии с техническими требованиями, должны быть выполнены дополнительные условия, касающиеся перевозки опасных грузов.

- Каждое применение, выходящее за выше указанную область применения, считается использованием прицепа не по назначению. За ущерб, причиненный в результате таких действий, производитель ответственности не несёт - риск несет сам владелец.
- Применением по назначению считается также соблюдение определенных производителем условий по эксплуатации, техобслуживанию и смазке.
- Прицеп могут эксплуатировать только лица, которые ознакомились с руководством по эксплуатации и прошли обучение в области существующих опасных ситуаций и оказания доврачебной помощи пострадавшим от несчастных случаев.
- Необходимо соблюдать соответствующие правила защиты от несчастных случаев, а также другие действующие правила техники безопасности, охраны труда и безопасности дорожного движения.
- В случае самовольного внесения изменений в конструкцию прицепа производитель освобождается от ответственности за причиненный ущерб.

### 1.2. ОСНАЩЕНИЕ

В комплект поставки основного оснащения прицепа входят:

- руководство по эксплуатации;
- гарантийный талон с условиями гарантии;
- держатель опознавательного знака тихоходных транспортных средств;
- пневматические двухпроводные тормоза с регулировкой тормозного усилия (опционально по запросу - однопроводная установка)
- стояночный тормоз;
- осветительная система;
- рессорная подвеска на параболических рессорах;
- складные борта - передний и задний.

По желанию покупателя (за дополнительную плату) производитель может оборудовать прицеп опознавательным знаком тихоходных транспортных средств и сигнальным светоотражающим треугольником.

CE ДЕКЛАРАЦИЯ О СООТВЕТСТВИИ ЕС CE  
ДЛЯ МАШИНЫ

ООО "METAL-FACH"

ул. Кресова, 62

16-100 СОКУЛКА

являющаяся производителем изделия,

удостоверяет с полной ответственностью, что машина:

СЕЛЬСКОХОЗЯЙСТВЕННЫЙ ГРУЗОВОЙ ПРИЦЕП ПЛАТФОРМА

Тип/модель T009

заводской номер:.....

ГОД ИЗГОТОВЛЕНИЯ:.....

к которой относится настоящая декларация, соответствует требованиям:

-Директивы 2006/42/ЕС ЕВРОПЕЙСКОГО ПАРЛАМЕНТА И СОВЕТА от 17 мая 2006 года о машинах, а также Распоряжение Министра экономики от 21 октября 2008 г. об основных требованиях для машин (Закон. вестник № 199, поз. 1228);

Для оценки соответствия применялись следующие унифицированные нормы:

PN-EN 1853+A1:2009E	PN-EN ISO 13857:2010P
PN EN ISO 4254-1:2013	PN-EN ISO 12100:2012P

-а также норм: PN-ISO 3600:1998, PN-ISO 11684:1998 и Распоряжения Министра инфраструктуры от 31.12.2002 г. о технических условиях транспортных средств и их необходимом оснащении (Закон. вестник за 2003 г. № 32 поз. 262 с последующими изменениями)

Отчет с испытаний безопасности №: MF/1/2010; LBC/29/12

Ответственный за техническую документацию: технический отдел Metal-Fach

Настоящая декларация о соответствии ЕС утрачивает силу в случае введения изменений или модернизации изделия пользователем без согласия производителя.

Сокулка ..... Председатель Правления

Яцек Марек Кухаревич



CE
ДЕКЛАРАЦИЯ О СООТВЕТСТВИИ ЕС
CE  
 ДЛЯ МАШИНЫ

ООО "METAL-FACH"  
 ул. Кресова, 62  
 16-100 СОКУЛКА

*являющаяся производителем изделия,*

**удостоверяет с полной ответственностью, что машина:**

СЕЛЬСКОХОЗЯЙСТВЕННЫЙ ГРУЗОВОЙ ПРИЦЕП ПЛАТФОРМА

Тип/модель T014/1; T014/2

заводской номер: .....

год изготовления: .....

к которой относится настоящая декларация, соответствует требованиям:

-Директивы 2006/42/ЕС ЕВРОПЕЙСКОГО ПАРЛАМЕНТА И СОВЕТА от 17 мая 2006 года о машинах, а также Распоряжение Министра экономики от 21 октября 2008 г. об основных требованиях для машин (Закон. вестник № 199, поз. 1228);

Для оценки соответствия применялись следующие унифицированные нормы:

PN-EN 1853+A1:2009E	PN-EN ISO 13857:2010P
PN EN ISO 4254-1:2013	PN-EN ISO 12100:2012P

-а также норм: PN-ISO 3600:1998, PN-ISO 11684:1998 и Распоряжения Министра инфраструктуры от 31.12.2002 г. о технических условиях транспортных средств и их необходимом оснащении (Закон. вестник за 2003 г. № 32 поз. 262 с последующими изменениями)

Отчет с испытаний безопасности №: MF/1/2010; LBC/29/12

Ответственный за техническую документацию: технический отдел Metal-Fach

Настоящая декларация о соответствии ЕС утрачивает силу в случае введения изменений или модернизации изделия пользователем без согласия производителя.

Сокулка .....

Председатель Правления  
**Яцек Марек Кухаревич**



### 1.3. ИДЕНТИФИКАЦИЯ МАШИНЫ

В случае каких-либо вопросов, писем, проблем, касающихся гарантии, пожалуйста, укажите тип и идентификационный номер прицепа.

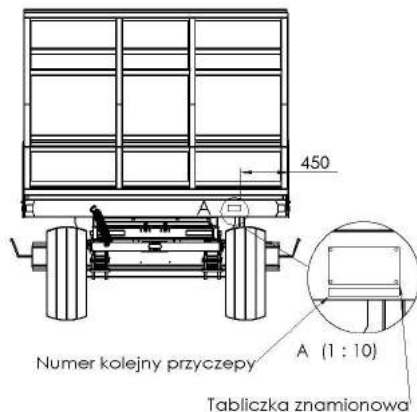

Идентификационные данные находятся на заводском щитке, расположенном на передней поперечной балке рамы шасси прицепа. Серийный номер прицепа выбит на заводском щитке и под заводским щитком на раме машины.

**РУКОВОДСТВО ПО ЭКСПЛУАТАЦИИ ЯВЛЯЕТСЯ НЕОТЪЕМЛЕМОЙ ЧАСТЬЮ СТАНДАРТНОЙ КОМПЛЕКТАЦИИ ПРИЦЕПА.**



**ОСТОРОЖНО!**

Запрещается выезжать на дороги общего пользования и работать с прицепом без заводского щитка или с неразборчивым заводским щитком.



<b>METAL - FACH Sp. z o.o.</b> ul. Kresowa 62 16-100 Sokółka, Poland tel. +48(085)711 98 40 www.metalfach.com.pl				
Typ/Wariant	T009	Masa własna	3560	kg
Data prod.	20			
Nr fabr.	91113xxxxx	KJ		
Nr świadectwa homologacji	PLx4263x02			
Dopuszczalna masa całkowita	15000	kg		
Dopuszczalne obciążenie osi	49	KN		

<b>METAL - FACH Sp. z o.o.</b> ul. Kresowa 62 16-100 Sokółka, Poland tel. +48(085)711 98 40 www.metalfach.com.pl				
Typ/Wariant	T014	Masa własna		kg
Data prod.	20			
Nr fabr.		KJ		
Nr świadectwa homologacji				
Dopuszczalna masa całkowita		kg		
Dopuszczalne obciążenie osi		KN		



## 2. ОБЩИЕ УКАЗАНИЯ ПО БЕЗОПАСНОСТИ

### 2.1. СИМВОЛЫ И ОПРЕДЕЛЕНИЯ

 <b>ВАЖНО</b>	<p>Несоблюдение этих указаний может привести к повреждению машины или ее отдельных компонентов.</p>
 <b>ОСТОРОЖНО!</b>	<p>Такой предупреждающий знак в данном руководстве обозначает необходимость соблюдения особой осторожности в связи с риском для людей и возможностью повреждения машины.</p>
 <b>ВНИМАНИЕ!</b>	<p>Тщательное соблюдение этих указаний и рекомендаций очень важно.</p>

Квалифицированным персоналом являются те лица, которые, базируясь на своем образовании, опыте и подготовке, а также знаниях, касающихся стандартов, определений, положений о защите от несчастных случаев и условий эксплуатации, всегда выполняют необходимые действия, и тем самым распознают возможные опасности и могут их избежать.

В частности, необходимы также знания, касающиеся оказания первой помощи пострадавшему (напр., при полученных травмах).

Определение « эксплуатация » включает в себя настройку, пусконаладку (подготовку к использованию) и обслуживание (запуск, включение, остановку и т.д.).

Определение « поддерживать в хорошем состоянии » включает в себя проверку и техническое обслуживание, распознавание неполадок и их ремонт.

Следует обращать внимание на другие (отдельно выделенные) указания, такие как:

- транспортировка;
  - монтаж;
  - эксплуатация;
  - обслуживание;
  - технические характеристики (в руководстве по эксплуатации, документации изготовителя и на самом прицепе).
- Это так же необходимо в связи с рисками, которые могут возникнуть (прямо или косвенно) и нанести серьезный ущерб людям или вещам.

### 2.2. ОБЯЗАННОСТЬ ПРЕДОСТАВЛЯТЬ ИНФОРМАЦИЮ

При передаче прицепа другому пользователю необходимо также передать ему руководство по эксплуатации, а лицо, принимающее прицеп, должно пройти обучение, в соответствии с содержащимися в нём указаниями.

### 2.3. ОБЩИЕ ПРАВИЛА ТЕХНИКИ БЕЗОПАСНОСТИ И ЭКСПЛУАТАЦИИ

Перед каждым запуском прицепа его следует проверить с точки зрения безопасной работы.

1. Кроме указаний, содержащихся в данном руководстве, следует также соблюдать общепринятые действующие правила техники безопасности и предохранения от несчастных случаев.
2. Установленные знаки, предупредительные и информационные надписи содержат важные указания для безопасной эксплуатации - их соблюдение необходимо для Вашей безопасности.
3. Прицеп можно включать только тогда, когда все требуемые устройства подключены и предохранены от случайного отключения или открытия (например, сцепное устройство-дышло, соединения).
4. Перед началом работы следует ознакомиться со всеми устройствами и элементами управления, а также их функциями. Во время работы на это не будет времени!

5. Прицеп запрещается использовать лицам в состоянии алкогольного опьянения или под воздействием одурманивающих средств, не прошедшим соответствующую подготовку и не имеющим соответствующих прав на управление транспортными средствами.

### 2.3.1. БЕЗОПАСНОСТЬ ЭКСПЛУАТАЦИИ

1. Вся информация, касающаяся безопасности труда, следует передать также всем другим пользователям прицепа.
2. Прежде чем включить машину, проверьте, нет ли в непосредственной близости людей (детей, посторонних). Это особенно важно при плохой видимости.
3. Запрещается находиться в прицепе во время движения, при подключении прицепа к трактору.
4. Подниматься на прицеп можно исключительно тогда, когда прицеп абсолютно неподвижен, а двигатель трактора выключен.
5. Прицеп следует прицепить в соответствии с правилами и подключить только к указанным устройствам, а также зафиксировать соединение петли дышла со сцепным устройством трактора.
6. Во время присоединения прицепа к трактору и отсоединения его от трактора следует соблюдать особую осторожность.
7. Следует соблюдать допустимые нагрузки на оси, разрешённый максимальный вес и транспортные габариты.
8. Проверьте оснащение транспортного средства: подключение и работу тормозов и фар, опознавательный знак тихоходных средств и другие предохранительные устройства.
9. Перед выездом следует проверить работу фар и тормозов и подготовить прицеп в соответствии с указаниями, приведенными в главе «Передвижение по дорогам общего пользования».
10. Учитывайте изменения в поведении транспортного средства, особенности рулевого управления и торможения, вытекающие из присоединения прицепа и находящегося на нем груза.
11. Во время движения прицепа следует учитывать размещение груза и/или силу инерции, особенно при неравномерном распределении груза в кузове.
12. Во время работы посторонним лицам запрещается находиться в зоне работы прицепа.
13. Следует соблюдать осторожность во время раскладывания и складывания бортов прицепа, во избежание придавливания пальцев и рук.
14. Во время работы с прицепом обращайтесь внимание на места, в которых существует риск раздавить или отрезать пальцы. При подсоединении и отсоединении прицепа от трактора существует риск получения травм. По этой причине, во время присоединения и отсоединения прицепа нельзя находиться между прицепом и трактором, или стоять за прицепом, если он не заблокирован в неподвижном состоянии с помощью подложенных под колёса противооткатных упоров или с помощью стояночного тормоза.
15. Никто не может находиться между трактором и прицепом, если трактор не заблокирован для предотвращения скатывания с помощью стояночного тормоза и/или подложенных под колеса упоров.
16. Во время остановки прицеп и трактор следует заблокировать в неподвижном состоянии.
17. Прицеп следует агрегатировать с трактором исключительно при помощи верхнего транспортного зацепа.
18. Следует соблюдать максимально допустимую вертикальную и горизонтальную нагрузку на зацеп прицепа.
19. Скорость движения должна всегда выбираться с учетом условий окружающей среды. Избегайте резких поворотов при движении вверх или вниз по склонам.
20. Соблюдайте необходимое безопасное расстояние в зоне разворота прицепа.
21. В случае необходимости движения задним ходом, следует обеспечить себе достаточную видимость (может понадобиться помощь другого человека).
22. При поворотах следует учитывать инерцию прицепа и ее груза.
23. Прикреплять перевозимый на прицепе груз к прицепу (с помощью цепей, брезента, плёнки, сетки, транспортных ремней и т.п.) следует только при выключенном двигателе трактора и вынутом ключе из замка зажигания.

24. В случае функциональных неполадок присоединяемых элементов, их следует устранять только при выключенном двигателе и вынутом ключе из замка зажигания.
25. Подниматься на грузовую платформу разрешается только после выключения привода и выключения двигателя трактора. Вынуть ключ из замка зажигания.
26. Прежде чем выйти из трактора, следует выключить двигатель трактора и вынуть ключ из замка зажигания. Затянуть ручной (стояночный) тормоз и заблокировать прицеп с помощью клина/клиньев.
27. При передвижении по дорогам общего пользования максимальная допустимая нагрузка на ось прицепа T009 не должна превышать 49 кН на переднюю ось и 98 кН на заднюю многократную ось (складные оси по 49 кН). Прицепы T014/1 47,58; T014/2 56,9 кН на переднюю ось и T014/1 50,52 кН; T014/2 56,9кН на заднюю ось.
28. Максимальное допустимое давление в пневматической двухпроводной системе составляет 0,8 МПа (для однопроводной 0,6 МПа).
29. Подготовку прицепа к работе (подсоединение гидравлических, пневматических шлангов и т.п.) следует выполнять при выключенном двигателе трактора и вынутом ключе из замка зажигания.
30. Производитель поставляет прицеп в полностью собранном виде.

### 2.3.2. ШИНЫ

1. Во время техобслуживания шин следует обращать внимание на то, чтобы прицеп был заблокирован и предохранён от случайного перемещения.
2. Ремонты шин и колес должны выполняться лицами, прошедшими специальную подготовку и оснащенными необходимым инструментом.
3. Следует регулярно проверять давление в шинах. Необходимо соблюдать рекомендуемое значение давления воздуха.
4. Во время длительного простоя прицепа шины должны быть защищены от солнечных лучей.
5. Желательно менять колёса только тогда, когда прицеп пустой.

### 2.3.3. ПНЕВМАТИЧЕСКАЯ СИСТЕМА

1. Пневматическая система находится под высоким давлением.
2. При подключении шлангов сжатого воздуха к пневматической системе трактора следует обращать внимание на то, чтобы клапаны со стороны трактора и прицепа не находились под давлением.
3. Следует регулярно проверять пневматическое соединение и регулярно заменять испорченные или изношенные детали. Замена шлангов должна соответствовать техническим требованиям производителя. Гибкие шланги следует менять каждые 5 (пять) лет, если повреждения не появятся раньше.
4. Перед началом работы из пневматической системы следует понизить давление и выключить двигатель трактора.
5. Ремонт пневматической системы может проводиться исключительно уполномоченным представителем производителя прицепа.

### 2.3.4. ПЕРИОДИЧЕСКОЕ ТЕХОБСЛУЖИВАНИЕ

1. Все работы по ремонту, техническому обслуживанию и очистке, а также по устранению неисправностей могут выполняться только при выключенном приводе и заглушенном двигателе трактора. Выньте ключ из замка зажигания.
2. Регулярно проверяйте, чтобы гайки и винты находились на своих местах и затягивайте их. Обыкновенные винты следует заменять только винтами с такими же качественными и прочностными характеристиками, как у оригинальных винтов.
3. Производя замену частей, следует использовать соответствующие инструменты и защитные перчатки.
4. После окончания работ прицеп следует тщательно очистить, следя за тем, чтобы на платформе прицепа не остались остатки перевозимого груза.
5. Отключите электропитание, прежде чем начать электромонтажные, сварочные работы и работы, связанные с электрической системой.
6. Защитные устройства изнашиваются, поэтому следует регулярно их проверять, настраивать и своевременно заменять.
7. Используйте только запасные части, рекомендуемые компанией ООО «METAL-FACH».

8. Прицеп следует хранить под крышей (желательно на ровной и твердой поверхности), установленный способом, предотвращающим нанесение травм людям и животным.
9. Изношенные детали должны быть направлены в соответствующие пункты утилизации с соблюдением требований, касающихся охраны окружающей среды.

## 2.3.5. ПЕРЕДВИЖЕНИЕ ПО ДОРОГАМ ОБЩЕГО ПОЛЬЗОВАНИЯ

Прежде чем выехать, необходимо проверить правильность работы фар и комплектность обозначения прицепа. Во время передвижения по дорогам общего пользования соблюдайте правила дорожного движения.

1. Превышение допустимой нагрузки прицепа может привести к его повреждению, а также угрожать безопасности дорожного движения.
2. Не превышайте допустимой скорости движения 40 км/ч.
3. Прицеп разработан для работы на поверхности с наклоном макс. 8°.
4. При движении по дорогам общего пользования прицеп должен быть оснащен сигнальным светоотражающим треугольником, а в держателе, находящемся на задней поперечной балке рамы шасси, следует поместить опознавательный знак тихоходных транспортных средств, который входит в комплект поставки трактора.
5. Запрещается оставлять загруженный прицеп на склонах и не предохранённый от самопроизвольного перемещения. Для того, чтобы предохранить прицеп от самопроизвольного перемещения, необходимо включить стояночный тормоз или подложить под колёса упоры, а также закрепить груз транспортировочными ремнями.

## 2.3.6. ЗНАКИ И ПРЕДУПРЕЖДАЮЩИЕ/ИНФОРМАЦИОННЫЕ СИМВОЛЫ, РАЗМЕЩЕННЫЕ НА ПРИЦЕПЕ

Знаки и предупредительные символы, размещенные на прицепе, нельзя удалять. Они указывают на возможные угрозы, которые могут возникнуть при использовании прицепа. Если информационная наклейка была повреждена или удалена, её необходимо заказать. Наклейки с надписями и символами можно приобрести в сервисных центрах или у производителя прицепа.

№ п/п	Символ (знак) безопасности	Значение символа (знака) или содержание надписи	Место размещения на прицепе
1.		Прочтите руководство по эксплуатации.	На передней поперечной балке рамы шасси
2.		Выключите двигатель и выньте ключ из замка зажигания перед началом обслуживания или ремонта	На передней поперечной балке рамы шасси
3.		Соблюдайте безопасное расстояние от энергетических линий	На передней поперечной балке рамы шасси
4.		Не манипулируйте в зоне раздавливания, если элементы могут перемещаться	При бортах прицепа
5.		Запрещается ездить на прицепе, можно ездить только на сидении пассажира	На передней поперечной балке рамы шасси

6.		Точки крепления для поднимания	На лонжеронах рамы шасси
7.	Предупреждающие надписи на прицепе	« Агрегатирование с верхним транспортным зацепом трактора »	На передней поперечной балке рамы шасси
8.		Внимание! Запрещается входить на прицеп во время движения.	На передней поперечной балке рамы шасси
9.		« Грузоподъёмность 11,4 t »- T009 « Грузоподъёмность- 9 t »- T014/2 « Грузоподъёмность -7,4 t »- T014/1	На лонжеронах рамы шасси
10.		Максимальное допустимое давление в пневматической системе 0,8 МПа двухпроводная система 0,6 МПа однопроводная система	На передней поперечной балке рамы пола
11.	Давление в шинах	« 350 кПа » – шины Mitas « 360 кПа » – шины Starco « 480 кПа » – шины Trelleborg	Над колёсами

	Пользователь прицепа обязан в течение всего срока эксплуатации заботиться о том, чтобы предупреждающие символы и надписи, размещенные на прицепе, были разборчивыми.
<b>ВНИМАНИЕ!</b>	В случае их повреждения или износа их следует заменить новыми.

### 3. ТЕХНИЧЕСКИЕ ХАРАКТЕРИСТИКИ, ОБЩИЕ ДАННЫЕ

№ п/п	Содержание			
I Общие данные				
1.	Вид транспортного средства	сельскохозяйственный грузовой прицеп для рулонов		
2.	Производитель	ООО « METAL-FACH » 16-100 Сокулка, ул. Кресова, 62		
3.	Тип (модель)	T009/T014		
4.	Вид кузова	- платформа		
5.	Место крепления заводского щитка	передняя поперечная балка рамы шасси		
6.	Место штамповки номера	на заводском щитке и под щитком		
II Размеры и вес,		T009	T014/1	T014/2
7.	Длина, мм	11900	9750	7020-9750
8.	Ширина, мм	2485	2520	2520
9.	Высота, мм	2600÷3000 , в зависимости от положения переднего и заднего бортов		2900-2940
10.	Число осей, шт.	3 (передняя одинарная ось, задняя спаренная ось – тандем)		2
11.	Колесная колея, мм	1700	1700	1700

12.	Межосевое расстояние, мм	5485; спаренных осей 1125	3950	3950
13.	Передний свес, мм	1340	1340	1340
14.	Задний свес, мм	2900	2900	2900
15. Размеры грузового пространства				
	- длина, мм	9700	6540÷7270	6540÷7270
	- ширина, мм	2485	2520	2480
	- высота, мм	1875	1875	1750
16.	Высота грузового пространства, мм	1125	1025	1025
17.	Высота оси колебаний дышла, мм	870	830	830÷870
18.	Диаметр отверстия петли дышла, мм	40	40	40
19.	Поперечный просвет транспортного средства, мм	355	370	380÷410
20.	Собственный вес транспортного средства, кг	3560	2600	2600
21.	Разрешённый максимальный общий вес транспортного средства, кг	15000	10000	11600
	- на переднюю ось, кг	5000	4850	5800

## ТЕХНИЧЕСКИЕ ХАРАКТЕРИСТИКИ, ОБЩИЕ ДАННЫЕ

	- на заднюю ось, кг	10000 (по 5000 кг на спаренные оси)			5150			5800		
22.	Максимальное давление, кН									
	- на переднюю ось, кН	49			47,58			56,9		
	- на заднюю ось, кН	98 (по 49 кН на спаренные оси)			50,52			56,9		
23.	Допустимая грузоподъемность, кг	11440			7400			9000		
<b>III Подвеска</b>										
24.	Вид подвески	независимая, рессорная подвеска			независимая, рессорная подвеска			независимая, рессорная подвеска		
25.	Размер и тип пружинных элементов	продольные полуэллиптические 7-листовые рессоры с ограничителем			параболические 7-листовые рессоры с ограничителем			параболические 7-листовые рессоры с ограничителем		
<b>IV Колеса и шины</b>										
26.	Количество колес, шт	6			4					
27.	Размер дисков колес	13,00x15,5		16,00x17	13,00x15,5			16,00x17		
28.	Размер шин и слойность PR	400/60-15,5 14PR 145A8 или 400/60-15,5 PR14 140A8	500/50-17 PR14 149A8		400/60-15,5 14PR 145A8			500/60-17 14PR 149A8		
	производитель шин	Mitas	Starco	Trelleborg	Mitas	Starco	Trelleborg	Mitas	Starco	Trelleborg
<b>V Тормозная система</b>										
29.	Рабочий тормоз									
	- вид	механический, барабанный пневматическое, напорное,			механический, барабанный пневматическое, напорное, двухпроводная система (опционально по запросу - однопроводная или гидравлическая)			механический, барабанный пневматическое, напорное, двухпроводная система (опционально по запросу - однопроводная)		
	- управление									



	- действует на (число колёс)	6	4	4
30.	Стояночный тормоз			
	- вид	механический, барабанный	механический, барабанный	механический, барабанный
	- управление	ручное, с помощью винтовой передачи	ручное, с помощью винтовой передачи	ручное, с помощью винтовой передачи
	- действует на	4 колеса задней спаренной оси	2 колеса задней оси	2 колеса задней оси
<b>VI Электропроводка</b>				
29.	Номинальное напряжение, В	12 В, от агрегируемого трактора	12 В от агрегируемого трактора	12 В от агрегируемого трактора
<b>VII Эксплуатационные характеристики</b>				
30.	Максимальная скорость, км/ч	40	40	40
31.	Максимальная транспортная скорость, км/ч	30	30	30
32.	Минимальный диаметр разворота влево/вправо, мм	8555	11180	11180
<b>VIII Дополнительная информация</b>				
33.	Прочая информация:			
	агрегирование со сцепным устройством трактора	верхним транспортным	верхним транспортным	верхним транспортным
	агрегируется с трактором	мин. 50 кВт	мин. 40 кВт	мин. 40 кВт

## 4. ОБЩЕЕ ОПИСАНИЕ КОНСТРУКЦИИ И РАБОТЫ

Прицеп Т009 (Т014) это металлическая конструкция, с открытым грузовым кузовом. Прицеп оснащен рабочей пневматической тормозной системой и стояночным тормозом с ручным управлением с помощью винтовой передачи, действующим на тормозные колодки рабочего тормоза задней оси.

Прицеп оснащен комплектной системой световой и предупредительной сигнализации (электрическое оборудование и светоотражатели).

Прицеп может использоваться для перевозок по дорогам общественного пользования.

Прицеп изготавливается в соответствии с:

- Директивой 2006/42/ЕС
- и следующими нормами:
- PN-EN ISO 12100:2012P,
- PN EN ISO 13857 : 2010P,
- PN-EN ISO 1853+A1:2009E,
- PN – EN ISO 4254-1:2013.

### 4.1. ШАССИ

Шасси прицепа состоит из следующих элементов: нижняя рама, рама поворотной платформы, поворотная платформа, дышло, колесные комплекты и элементы подвески. Нижняя рама, рама поворотной платформы и дышло – это сварная конструкция из листового стали и прокатных стальных профилей.

В колесные комплекты входят следующие элементы: оси (передняя и задняя), ходовые колеса, колесные тормоза.

Оси изготовлены из толстостенных труб, законченных шипами, на которых посажены ступицы ходовых колес на конических подшипниках. Это одинарные колеса, оборудованные барабанными тормозами с зажимными колодками с механическими тормозными кулаками.

Подвеска осей прицепа состоит из листовых полуэллиптических стальных рессор, закрепленных на ходовой части и раме грузового кузова с помощью рессорных болтов и ползунов. Колесные комплекты крепятся к рессорам болтами.

### 4.2. ГРУЗОВАЯ ПОВЕРХНОСТЬ

Грузовая поверхность прицепа состоит из нижней рамы с приваренным стальным полом и бортов (переднего и заднего - выдвигаемого)

### 4.3. ЭЛЕКТРИЧЕСКАЯ СИСТЕМА (СВЕТОВОЙ И ПРЕДУПРЕДИТЕЛЬНОЙ СИГНАЛИЗАЦИИ)

Электрическая система прицепа приспособлена для питания от источника постоянного тока 12В – от электрической системы трактора. Схема электрической системы и размещения осветительных приборов прицепа представлена на рис. 1.



Рис. 1 Схема электрической системы прицепа

1 - вилка 7-ми-контактная, 2 - розетка 7-ми-контактная, 3 - фонарь комбинированный задний правый, 4 - фонарь комбинированный задний левый, 5 - лампочки огней направления езды, 6 - лампочки задних габаритных огней, 7 - лампочки огней торможения "STOP", 8- лампочки подсветки номера, 9 - фонарь габаритный передний, 10 - габаритный фонарь.

#### 4.4. ТОРМОЗНАЯ СИСТЕМА

Прицеп Т009/Т014 оснащен следующими тормозными системами:

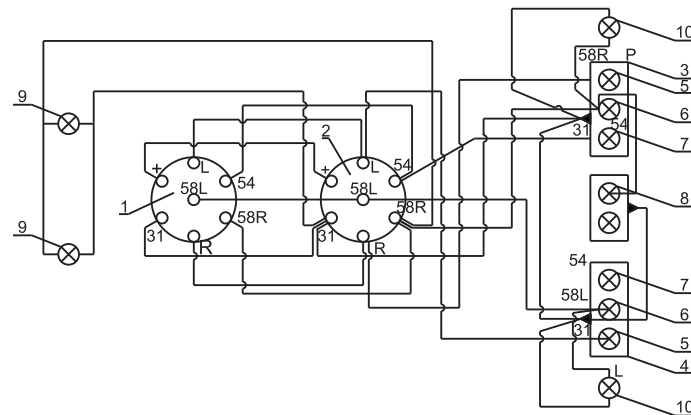
- - рабочий тормоз - пневматический, двухпроводной (или по желанию - однопроводной), действующий на все колеса, приводится в действие водителем путем нажатия на педаль тормоза трактора,
- стояночный тормоз – с ручным механическим управлением, действующим с помощью кривошипа и винтовой передачи, расположенной с левой стороны прицепа – действует на колеса задней оси.

Конструкция рабочего тормоза обеспечивает автоматическое торможение колес прицепа при неожиданном разъединении пневматических систем прицепа и трактора.

Схема двухпроводной и однопроводной пневматической тормозной системы представлена на рисунках ниже.



Рис. 3 Схема пневматической двухпроводной тормозной системы.

1 - пневматический соединительный элемент первого прицепа, 2 - воздушный фильтр, 3 - управляющий клапан, 4 - воздушный бак, 5 - водоотводящий клапан, 6 - ручной регулятор силы торможения, 7 - контрольное соединение, 8 - пневмоцилиндр, 9 - пневматический соединительный элемент второго прицепа.

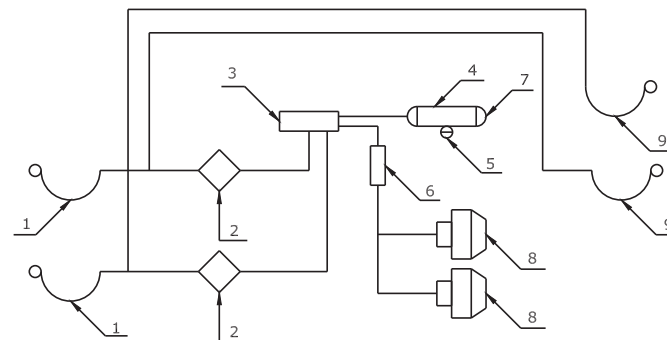

Рис. 2 Схема однопроводной пневматической тормозной системы.

1 - пневматический соединительный элемент первого прицепа, 2 - воздушный фильтр, 3 - управляющий клапан, 4 - воздушный бак, 5 - водоотводящий клапан, 6 - ручной регулятор силы торможения, 7 - контрольное соединение, 8 - мембранный пневмоцилиндр, 9 - пневматический соединительный элемент второго прицепа.



Рис. 4 Схема механизма стояночного тормоза.

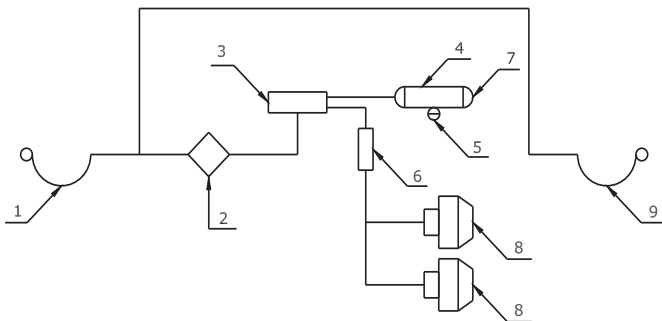

Рис. 5. Схема тормозной гидравлической системы:  
СО СТОРОНЫ ТРАКТОРА

1. бак сбора масла,
2. подающий насос гидравлической системы,
3. шланг возврата масла в цепь трактора,
4. сигнал давления из тормозного насоса,
5. гидравлическое быстроразъемное соединение,
6. рычаг тормозов трактора,
7. суммирующий тройник,

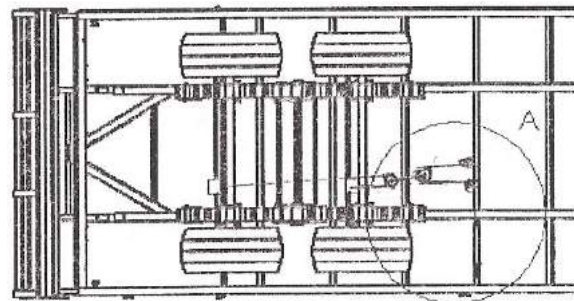
СО СТОРОНЫ ПРИЦЕПА

8. тормозной гидроцилиндр - французский тип 303061\_P35,
9. предохранительный клапан Ro 15508,
10. гидравлический аккумулятор 0,75 11800064,
11. цепь,
12. барабанный тормоз.

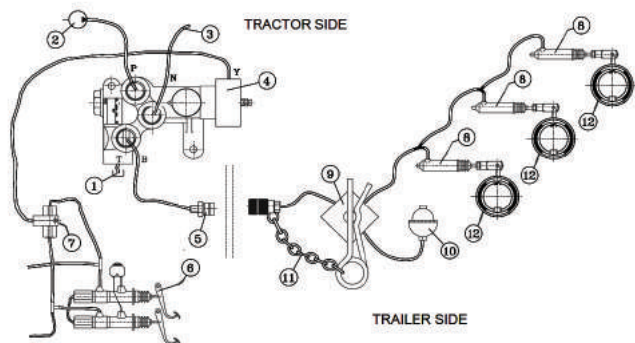
В рамках ухода за прицепом проверяйте герметичность, состояние элементов и соединений тормозной системы.

Герметичность системы проверяйте при номинальном давлении в системе около 100 бар. Признаком негерметичности является утечка масла. Если причиной утечки являются поврежденные прокладки, шланги или другие элементы (напр. клапаны, пневмоцилиндры и др.), замените их новыми.

#### 4.5. ТОРМОЗА. ПРИНЦИП ДЕЙСТВИЯ

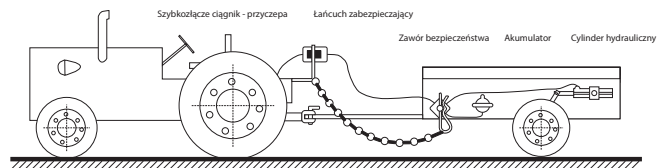

1. Гидравлическая система может быть отключена без всякого ущерба быстроразъемным соединителем.
2. Предохранительная цепь натягивается, переключая клапан безопасности в активное состояние тормозной системы

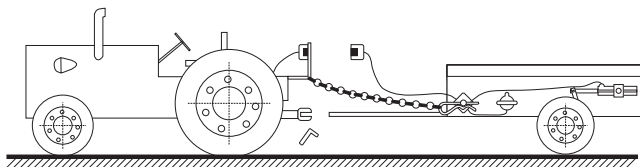

1. Тормоз прицепа срабатывает под влиянием давления их аккумулятора.
2. Трактор отключен от прицепа, но быстроразъемный соединитель предохраняет от утечки масла.

3. Тормозная система не повреждается и можно в любой момент восстановить ее исходное состояние.

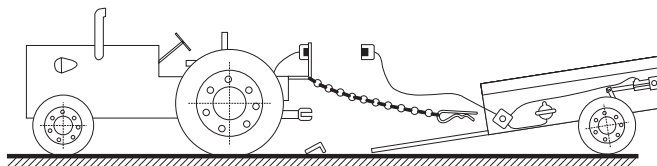

## 5. ХРАНЕНИЕ, ПРОДАЖА И ТРАНСПОРТИРОВКА К ПОКУПАТЕЛЮ.

### 5.1. ХРАНЕНИЕ

- Защитите прицеп от непосредственного воздействия солнца и дождя, расположите на укатанной площадке, на своих колесах, с противооткатными упорами под осями (если на колеса могут попадать солнечные лучи, уменьшите давление в шинах и заслоните их).
- Если прицеп подвергается воздействию погодных условий, периодически убедитесь, что вода после осадков не собирается в прицепе. Обратите внимание на повреждения лакокрасочного покрытия. Такие участки необходимо очистить, обезжирить и покрасить, обеспечивая однородный цвет и равномерную толщину защитного покрытия.
- Длительное хранение рекомендуется только в закрытых помещениях.

### 5.2. ПРОДАЖА

- Покупатель самостоятельно получает прицеп от производителя и продавца, или оговаривает с производителем условия поставки.
- Прицеп продается в собранном виде, готовый к эксплуатации, с базовой комплектацией, как указано в настоящем руководстве. За дополнительную плату можно приобрести дополнительное оснащение.
- Персонал торговой точки обязан ознакомить покупателя с конструкцией и правилами эксплуатации прицепа, требованиями безопасности и условиями гарантии.
- Покупатель обязан убедиться, что:
  - прицеп в комплекте, без повреждений, с полной базовой комплектацией,
  - на заводском щитке, расположенном на передней перекладине рамы шасси, выбит серийный номер и данные совпадают с данными, указанными в гарантии,
  - гарантия правильно заполнена, в соответствии с данными, указанными на заводском щитке.

### 5.3. ТРАНСПОРТИРОВКА К ПОКУПАТЕЛЮ

От продавца или производителя прицеп необходимо транспортировать на колесах, агрегированный с трактором или на низкорамном прицепе. Перед погрузкой на низкорамный прицеп присоедините его к трактору и подключите провода тормозной системы. Въехать на низкорамный прицеп необходимо по установленным трапам. После въезда на низкорамную платформу, колеса загруженного прицепа следует заблокировать упорами. После этого отключите провода тормозной системы и отсоедините прицеп от трактора. Затем закрепите прицеп специальными ремнями, предназначенными для крепления груза во время транспортировки.

Перед разгрузкой, привезенного прицепа, разложите трапы, а затем разблокируйте транспортные ремни, предохраняющие груз.

Затем следует подъехать трактором и подключить провода тормозной системы. Потом удалите упоры из под колес прицепа. После выполнения всех перечисленных действий можно съезжать с прицепом.

## 6. ИНФОРМАЦИЯ ПО ЭКСПЛУАТАЦИИ

### 6.1. ПЕРВОЕ ИСПОЛЬЗОВАНИЕ ПРИЦЕПА



**ВАЖНО!**

\*Используйте только исправный трактор (исправное сцепное устройство, исправная пневматическая и электрическо-сигнализационная системы)

Перед первым использованием прицепа:

- Ознакомьтесь с названиями и расположением отдельных узлов/элементов прицепа,
- проверьте давление в шинах прицепа,
- присоедините прицеп к трактору:
  - установите петлю дышла на высоте сцепного устройства трактора,
  - соедините петлю дышла со сцепным устройством трактора,
  - зашплинтуйте палец сцепного устройства, чтобы он не выпал,
  - выключите двигатель трактора,
  - поставьте трактор на стояночный тормоз,
  - подключите пневматическую и электрическую системы трактора и прицепа к соответствующим розеткам систем трактора,
- проверьте работу и герметичность пневматической, гидравлической и электрической систем прицепа и трактора,
- проверьте все устройства, их соединение и защиту от самопроизвольного разъединения или изменения положения,
- снимите прицеп со стояночного тормоза.

Эти действия необходимо повторять при каждом использовании прицепа.



**ВНИМАНИЕ!**

Прицеп агрегировать только с транспортным зацепом трактора. Во время соединения посторонним лицам нельзя находиться между прицепом и трактором.

## 6.2. ЗАГРУЗКА ПЛАТФОРМЫ

Загружать платформу можно только тогда, когда прицеп агрегирован с трактором, стоит на горизонтальной поверхности. Оба транспортные средства должны быть поставлены на тормозах.

При загрузке желательно использовать механические погрузочные устройства (краны, погрузчики, транспортеры и др.).

При загрузке прицепа старайтесь равномерно распределить нагрузку по всей площади грузовой платформы. При механизированной загрузке следует обеспечить мягкое опускание груза на поверхность платформы.

	<ul style="list-style-type: none"> <li>• Запрещается превышать максимальную грузоподъемность прицепа и допустимую нагрузку на ось – это угрожает безопасности дорожного движения и может привести к повреждению прицепа.</li> <li>• Перевозимый груз должен быть предохранён от перемещения, лучше всего транспортными ремнями.</li> </ul>
<b>ВНИМАНИЕ!</b>	

## 6.3. ПЕРЕДВИЖЕНИЕ ПО ДОРОГАМ ОБЩЕГО ПОЛЬЗОВАНИЯ

Перед выездом на дорогу общего пользования, кроме выполнения действий, перечисленных в п. 6.1, следует:

- оборудовать прицеп опознавательным знаком тихоходных транспортных средств
- убедиться, что перевозимый груз защищен от изменения положения или спадания на дорогу;
- убедиться, что вес груза не превышает допустимой грузоподъёмности или допустимой нагрузки на оси

	<ul style="list-style-type: none"> <li>• Следует соблюдать правила дорожного движения.</li> <li>• В первые часы эксплуатации тормозов барабанные колодкиприспосабливаютсяк тормозным барабанам. Полная эффективность торможения достигается после фазы, когда фрикционные элементы притрутса.</li> </ul>
<b>ВНИМАНИЕ!</b>	



Рис. 6. Размещение опознавательного знака тихоходных транспортных средств

## 6.4 РАЗГРУЗКА

Разгрузка прицепа осуществляется с помощью механических погрузочных устройств (крана, погрузчика, транспортера и др.).

Прицеп (по мере возможности) должен быть установлен на плоской поверхности и агрегирован с трактором.

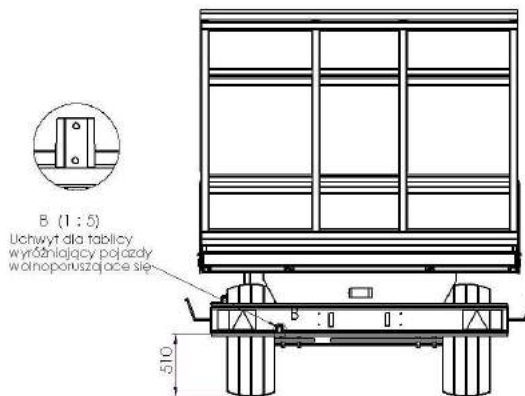
Перед разгрузкой следует убедиться, что вблизи платформы не находятся другие люди.

## 6.5. ОТСОЕДИНЕНИЕ ПРИЦЕПА ОТ ТРАКТОРА

Для того, чтобы отсоединить прицеп от трактора следует выполнить следующие действия:

- после остановки трактора с прицепом в месте, где будет стоять прицеп, следует включить стояночный тормоз трактора;
- включить стояночный тормоз прицепа;
- если прицеп находится на неровной или наклонной поверхности, его следует дополнительно предохранить от скатывания, подкладывая под колеса упоры;
- отключить от трактора провода электрической, гидравлической и пневматической систем;
- разблокировать и вынуть палец сцепного устройства, тем самым отсоединяя дышло от сцепного устройства;
- отъехать трактором и вставить палец в сцепное устройство.



**ВНИМАНИЕ!**

- Нельзя отсоединять прицеп от трактора, если грузовой кузов не предохранён от перемещения.

## 7. ДЕЙСТВИЯ ПО ОБСЛУЖИВАНИЮ

### 7.1. РУКОВОДСТВО ПО ТЕХОБСЛУЖИВАНИЮ ЭЛЕМЕНТОВ ПРИЦЕПА, НУЖДАЮЩИХСЯ В РЕГУЛИРОВКЕ.

Для исправного функционирования прицепа T009 (T014) необходимо выполнять следующие регулировки:

- регулировка зазоров подшипников колёс;
- регулировка элементов тормозной системы.

#### 7.1.1. КОЛЁСА - РЕГУЛИРОВКА ЗАЗОРОВ ПОДШИПНИКОВ

В новом прицепе, в начале (после проезда первых 100 км), а затем во время эксплуатации (после проезда очередных 1500 до 2000 км) - необходимо проверить и при необходимости отрегулировать зазоры в подшипниках ходовых колес.

Для этого необходимо:

- Соединить прицеп с трактором и включить стояночный тормоз трактора.
- Одну сторону прицепа поднять так, чтобы колесо не касалось земли и предохраните его от опускания.
- Если колесо имеет слишком большой зазор, снимите крышку ступицы и выньте шплинт, предохраняющий корончатую гайку от самопроизвольного отвинчивания.
- Вращая колесо, одновременно затяните корончатую гайку до полной остановки колеса.
- Отвинтить гайку на  $1/6 \div 1/3$  оборота, пока ближайший желобок не совместится со шплинтом с отверстием на шипе ступицы.
- Предохраните гайку новым шплинтом, оденьте и привинтите крышку ступицы.

При правильно выполненной регулировке зазоров подшипников колесо должно вращаться плавно, без остановок и ощутимого сопротивления (возникающего из-за отирания тормозных колодок о барабан). Лёгкое трение колодок о барабан, особенно в новом прицепе или после их замены, является нормальным явлением. Правильность регулировки зазоров подшипников необходимо окончательно проверить



после проезда нескольких километров, проверяя рукой степень нагревания ступиц. Причиной значительного сопротивления при вращении колёс и нагревания ступиц, кроме неправильной регулировки зазоров подшипников, могут быть загрязнения, находящиеся в смазке или повреждение подшипников. Если появятся вышеуказанные симптомы, необходимо снять ступицу колеса и устранить неисправности.

	<p>При подъеме колеса прицепа соблюдайте следующие правила:</p> <ul style="list-style-type: none"> <li>• подключите прицеп к трактору, установите на ровной поверхности и включите стояночный тормоз трактора;</li> <li>• под колесо, которое не поднято, поставьте противооткатные упоры;</li> <li>• положите домкрат под ось рядом с поднимаемым колесом и поднимите колесо так, чтобы оно не касалось земли;</li> <li>• предохраните колесо от опускания, подкладывая под ось подставку соответствующей высоты.</li> </ul>
<p><b>ВНИМАНИЕ!</b></p>	

## 7.2. ТОРМОЗА

В рамках ухода за прицепом проверяйте герметичность, состояние элементов и соединений тормозной системы и периодически удаляйте водяной конденсат из воздушного бака.

Герметичность системы проверяйте при номинальном давлении воздуха 800 кПа для однопроводной системы. Признаком утечки является характерное шипение или появление воздушных пузырьков (после заливки мыльной водой), в местах, где сжатый воздух будет выходить наружу. Если причиной утечки являются поврежденные прокладки, шланги или другие элементы (напр. клапаны, пневмоцилиндры и др.), замените их новыми.

Чтобы удалить воду из воздушного бака, наклоните в сторону стержень сливного клапана, когда бак находится под давлением, а кроме того, раз в году, перед зимним сезоном, сливной клапан необходимо вывинтить и очистить от накопившегося в нем загрязнения.

### 7.2.1. РЕГУЛИРОВКА ЭЛЕМЕНТОВ ТОРМОЗНОЙ СИСТЕМЫ.

В рамках ухода за прицепом контролируйте состояние элементов и соединений тормозной системы, а также периодически смазывайте элементы управления.

Отрегулируйте тормоза если:

- в результате износа накладок тормозных колодок между накладкой и барабаном создается чрезмерный зазор и эффективность действия тормозов уменьшается;
- тормоза колес тормозят не одновременно и не равномерно.

При правильно отрегулированных тормозах, тормозное усилие (сумма тормозных усилий на окружности тормозимых колес) должно составлять мин. 27% от допустимой максимальной массы прицепа при торможении рабочим тормозом, а тормозное усилие (сумма тормозных усилий на окружности тормозимых колес) при торможении стояночным тормозом должно составлять мин. 16% от допустимой максимальной массы прицепа. Оба колеса на одной оси должны тормозить равномерно, разность тормозных сил на левой и правой стороне прицепа не может быть больше, чем 30% - учитывая, что большая сила составляет 100%.

Регулировка тормозов состоит в изменении положения плеча тормозного кулака относительно вала тормозного кулака колодок. Для этого следует поднять колесо и, вращая им, изменить положение плеча тормозного кулака относительно вала (на гребне) при появлении небольшого трения тормозных колодок о барабан.

После правильной регулировки колесо должно вращаться плавно без остановок и ощутимого сопротивления, возникающего из-за трения тормозных колодок о барабан. Лёгкое трение колодок о барабан, особенно в новом прицепе или после их замены является нормальным явлением.

После проведения описанной выше регулировки, проверьте и, при необходимости, отрегулируйте стояночный тормоз. Регулировка стояночного тормоза заключается в регулировке длины троса, соединяющего рычаг вала тормозного кулака с приводным механизмом. Требуемую сумму тормозных усилий необходимо получить при максимальной силе на рукоятке механизма 40daN (при сохранении прямого угла между тросом и рычагом вала тормозного кулака).

	<p>Перед выездом регулярно проверяйте тормозные устройства на: правильность действия, герметичность и зазоры - при необходимости их следует отрегулировать или отремонтировать.</p>
<p><b>ВНИМАНИЕ!</b></p>	

	<p>Проверяйте тормозные колодки по крайней мере раз в году, а изношенные накладки замените новыми. Чтобы получить необходимую эффективность торможения, после замены тормозных колодок их необходимо приработать (ездить с частым торможением), а затем отрегулировать.</p>
<p><b>ВАЖНО!</b></p>	

### 7.3. КОЛЕСА - ШИНЫ

Уход за шинами состоит в визуальной проверке состояния шин и давления воздуха в них. Важно также то, чтобы на них не было видимых трещин, открывающих или нарушающих их основу. Ступицы, диски колес и их крепление должны быть в хорошем состоянии.

	<ul style="list-style-type: none"> <li>• Регулярно проверяйте колесные гайки (их состояние и затяжку перед каждым использованием прицепа), при необходимости затяните.</li> </ul>
<p><b>ВНИМАНИЕ!</b></p>	<ul style="list-style-type: none"> <li>• Регулярно проверяйте колесные гайки (их состояние и затяжку перед каждым использованием прицепа), при необходимости затяните.</li> <li>• Момент затяжки гаек для резьбы:             <ul style="list-style-type: none"> <li>• M18x1,5 = 270 Нм.</li> <li>• M20x1,5 = 350 Нм.</li> <li>• M22x1,5 = 475 Нм.</li> </ul> </li> </ul>

	<ul style="list-style-type: none"> <li>• После первых поездок с нагрузкой и после каждых 100 км проверьте затяжку колесных гаек и при необходимости затяните</li> </ul>
<p><b>ВАЖНО!</b></p>	<ul style="list-style-type: none"> <li>• Проверьте давление в шинах. Давление воздуха в шинах, указанное возле колес прицепа обязательно (для максимальной нагрузки) при передвижении с максимальной скоростью.</li> </ul>

## 8. НЕПОЛАДКИ И ИХ УСТРАНЕНИЕ

	Вид неполадки	Причина	Способ устранения
1.	Чрезмерный нагрев тормозных барабанов	Тормозные колодки неправильно отрегулированы	Отрегулируйте согласно п. 7.2.1.
2.	Чрезмерный нагрев ступиц колеса	Слишком маленькие зазоры в подшипниках. Загрязненная смазка подшипников	Отрегулируйте согласно п. 7.1.1. Демонтируйте ступицу, замените смазку и отрегулируйте подшипники как выше.
3.	На тормозные колодки вытекает смазка	Изношена, повреждена или неправильно установлена прокладка ступицы.	Демонтируйте ступицу, изношенные или поврежденные прокладки замените и установите правильно. Удалите смазку с колодок и барабана, промойте фрикционные элементы экстракционным бензином, установите ступицу и отрегулируйте подшипники как выше.
4.	Колеса неравномерно тормозят	Загрязненные, изношенные накладки или плохо отрегулированные тормозные колодки.	Проверьте состояние накладок тормозных колодок, удалите загрязнение, изношенные замените новыми и выполните регулировку в соответствии с п. 7.2.1.

5.	Низкая эффективность торможения.	Неправильно отрегулированы тормозные колодки и элементы управления тормозной системой.	Отрегулируйте тормозные колодки и элементы управления согласно п. 7.2.1.
----	----------------------------------	--	--

## 9. ПЕРИОДИЧЕСКОЕ ТЕХОБСЛУЖИВАНИЕ

### 9.1. СМАЗКА.

Смазка является одним из наиболее важных факторов, определяющих эффективность работы различных узлов и механизмов прицепа.

Ежедневная смазка касается исключительно дней работы прицепа. Выполняйте смазку с соблюдением следующих правил:

- перед началом нагнетания смазки в маслѐнку её следует очистить;
- смазку следует нагнетать до того момента, пока не появится свежая смазка в щелях [через которые во время нагнетания выходит использованная смазка];
- после смазки следует оставить немного смазки на головке маслѐнки;



Рис. 7. Точки смазки прицепа

Номер точки смазки	Место нанесения смазки	Тип смазки	Частота смазывания
1.	Подшипники ступиц колес	ЁТ 43	Один раз в год
2.	Салазки рессор	ЁТ 43	Один раз в год
3.	Поворотная платформа	ЁТ 43	Один раз в год

### Другие точки смазывания

- Пальцы рессор
  - Регулярно смазывайте подвижные элементы запоров, петель и шарнирных соединений;
  - Очищенными маслѐнками вдавливайте смазку с помощью маслѐнки;
  - Регулярно смазывайте подвижные элементы тормозной системы (рычаги и пальцы);
  - Суппорты тормозных колодок при необходимости следует смазать небольшим количеством смазки
- Подшипники ступиц:
- ежегодно проверяйте смазку подшипников ступиц колес, смазку для подшипников следует дополнить или заменить;
  - при замене смазки снимите ступицу, удалите старую смазку, оцените состояние подшипников (при необходимости замените их новыми), после применения свежей смазки установите ступицу и отрегулируйте зазор подшипников.

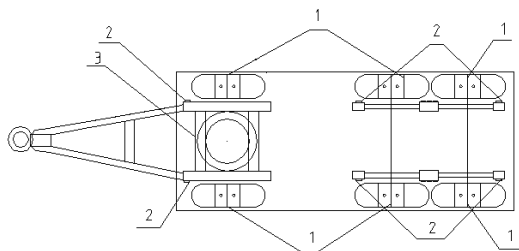
### 9.2. ТЕХНИЧЕСКОЕ ОБСЛУЖИВАНИЕ:

Транспортная способность и длительный срок службы прицепа зависят от правильной и рациональной эксплуатации прицепа, в рамках его конструкционных и функциональных характеристик.

Мелкие небрежности при эксплуатации прицепа могут привести к серьезным последствиям. Вовремя обнаруженную неисправность можно легко устранить, с минимальными затратами и усилиями, и с максимальным эффектом.

Неисправности можно легко обнаружить при постоянной периодической очистке и внимательном техосмотре прицепа.

Поэтому необходимо часто мыть прицеп, чтобы заметить возможные повреждения и неисправности.

Прицеп также должен проходить периодический технический осмотр. Смазывать прицеп необходимо в соответствии с инструкциями, касающимися смазки.

Рекомендуется хранить прицеп под крышей, чтобы оберегать его от изменчивых погодных условий и их разрушительного воздействия.

Для правильного функционирования прицепа содержите его в хорошем состоянии, вовремя ремонтируйте и внимательно контролируйте во время работы. Ежедневное техническое обслуживание (перед началом работы) прицепа предусматривает выполнение определенных перечисленных ниже действий:

- проверку затяжки резьбовых соединений и их защиту от нежелательного ослабления;
- проверку зазоров механизмов и шарнирных соединений;
- проверку правильности работы механизмов;
- проверку и выполнение смазки, в соответствии с инструкцией;
- проверку давления в шинах;
- проверку работы тормозной и сигнализационно-предупреждающей системы.

#### Руководство по ремонтам

- При выполнении мелких ремонтов, связанных со случайными неполадками, обратите внимание на чистоту, правильную установку всех деталей на свои места, выполните все указанные регулировки, необходимые для правильной работы прицепа.
- Мелкие ремонты во время эксплуатации (в поле) должны выполняться обслуживающим персоналом.
- Демонтированные во время ремонта детали следует хранить, предохраняя от пыли и других загрязнений. Особое внимание следует обращать на предохранение и чистоту подшипников.
- Во время ремонтов в полевых условиях соблюдайте чистоту во время монтажа деталей (детали, которые упали на землю следует вымыть или, по крайней мере, очистить от загрязнения до такой степени, чтобы они могли правильно функционировать).
- Во время текущих и капитальных ремонтов соблюдайте правила, касающиеся демонтажа и монтажа деталей и узлов, что обеспечит качество и эффективность работы.
- После каждого ремонта механизмов прицепа, проверьте их функционирование.

## 10. УТИЛИЗАЦИЯ ПРИЦЕПА

В случае принятия пользователем решения об утилизации прицепа, весь прицеп необходимо сдать на ближайший, указанный местными органами самоуправления, склад металлолома. Справка, полученная от этой организации, является основанием для отмены регистрации прицепа. Оставшиеся после ремонтов или ненужные детали следует сдать в пункт сбора вторичного сырья.

## 11. ОСТАТОЧНЫЙ РИСК

### 11.1. ОПИСАНИЕ ОСТАТОЧНОГО РИСКА

Несмотря на то, что ООО « METAL-FACH » в г. Сокулка берёт на себя ответственность за дизайн и конструкцию, целью которых является устранение риска, некоторые элементы риска при эксплуатации прицепа неизбежны.

Остаточный риск возникает из-за неправильного поведения оператора, обслуживающего прицеп напр. в результате невнимательности, незнания или неправильного поведения людей, работающих с прицепом. Самая большая опасность возникает при выполнении следующих запрещенных действий:

1. Обслуживание прицепа несовершеннолетними лицами или лицами, не ознакомленными с руководством по эксплуатации.
2. Обслуживание прицепа лицами в состоянии болезни, находящимися под влиянием алкоголя или других одурманивающих веществ.
3. Использование прицепа для других целей, кроме описанных в руководстве по эксплуатации.
4. Пребывание между трактором и прицепом, когда двигатель трактора работает.
5. Пребывание посторонних лиц, а в особенности, детей вблизи работающей машины.
6. Очистка прицепа во время его работы.
7. Выполнение каких-либо действий в зоне приводного устройства трактора и движущихся частей во время работы.
8. Проверка технического состояния во время работы прицепа.

При представлении остаточного риска прицепа его рассматривают как машину, которая была разработана и изготовлена в соответствии с настоящим состоянием техники в году её изготовления.

## 11.2. ОЦЕНКА ОСТАТОЧНОГО РИСКА

При соблюдении таких рекомендаций как:

1. Соблюдение правил техники безопасности, описанных в руководстве по эксплуатации.
  2. Внимательное ознакомление с руководством по эксплуатации.
  3. Запрет на вкалывание рук в незащищённые и запрещенные места.
  4. Запрет на работу прицепа в присутствии посторонних лиц, особенно детей.
  5. Техобслуживание и ремонт машины исключительно лицами, прошедшими соответствующую подготовку,
  6. Обслуживание прицепа лицами, прошедшими соответствующую подготовку и ознакомившимися с руководством по эксплуатации.
  7. Предохранение прицепа от доступа детей.
- Остаточный риск может быть устранен при эксплуатации прицепа без риска для людей и окружающей среды.

	<p>Остаточный риск присутствует в случае невыполнения изложенных рекомендаций и инструкций.</p>
<p><b>ВНИМАНИЕ!</b></p>	

## 12. УСЛОВИЯ ГАРАНТИИ

1. Производитель передаёт прицеп, разработанный и изготовленный согласно актуально действующим стандартам. Производитель гарантирует, что поставляемый прицеп не имеет производственных дефектов.
2. ООО « Metal-Fach » обеспечивает гарантийное сервисное обслуживание прицепа в течение 12 месяцев, считая с даты первой продажи, при его использовании в соответствии с назначением, при одновременном соблюдении указаний, содержащихся в данном руководстве по эксплуатации.
3. Документом, подтверждающим предоставление гарантии Производителем, является правильно заполненный торговой точкой гарантийный талон с подписью Клиента, подтверждающий принятие условий гарантии.
4. Гарантия качества распространяется на дефекты машины, вызванные её ненадлежащим исполнением, дефектами материалов и скрытыми дефектами.
5. Гарантия не распространяется на узлы и детали, подверженные нормальному эксплуатационному износу.
6. Гарантия не распространяется на механические повреждения и повреждения возникшие в результате неправильной эксплуатации, ненадлежащего технического обслуживания и неправильного регулирования прицепа.
7. Гарантия не распространяется на повреждения, возникшие в результате неправильного хранения машины.
8. Потеря гарантии является автоматическим следствием самовольных изменений устройства, произведенных пользователем.
9. Производитель не несет ответственности за любые потери, повреждения или уничтожение изделия в результате других причин, кроме дефектов, присутствующих в самой машине.
10. Во время гарантийного срока изготовитель выполнит гарантийные ремонты дефектов, возникших по вине завода.

11. Гарантийный ремонт будет выполнен в течение 14 рабочих дней с даты подачи заявки/ доставки прицепа в указанный сервисный центр, или в другой согласованный двумя сторонами срок.
12. Гарантийный срок продлевается на время ремонта машины.
13. Ремонт, осуществляемый во время гарантийного срока, не охваченный гарантией, авторизованные сервисные точки выполняют за полную оплату. Перед началом такого ремонта, сервисная точка согласует его выполнение с пользователем, предлагая объем ремонта, планируемую стоимость и срок выполнения.
14. Решение об платном выполнении авторизованным сервисом ремонта прицепа, для которого в момент заявки ремонта действует гарантийный срок, должен принимать Клиент.



**ВНИМАНИЕ!**

Актуальная информация о наших изделиях доступна на веб-сайте  
[www.metalfach.com.pl](http://www.metalfach.com.pl)

# METAL-FASH

16-100 СОКУЛКА

УЛ. КРЕСОВА, 62

ГАРАНТИЙНЫЙ ТАЛОН

ГРУЗОВОГО СЕЛЬСКОХОЗЯЙСТВЕННОГО ПРИЦЕПА ДЛЯ РУЛОНОВ

T009/T014

Гарантийное обслуживание от имени производителя осуществляет:

*заполняет продавец*

Дата изготовления	.....	Дата продажи	.....
Заводской номер	.....	Подпись продавца	.....
Имя и фамилия покупателя	.....		
Адрес	.....		
	.....		
	Подпись клиента	.....	



**ПРОДАЖА METAL-FACH®**

16-100 Сокулка, ул. Кресова, 62  
тел.: +48 85 711 07 88, факс: +48 85 711 07 89  
handel@metalfach.com.pl

**СЕРВИСНОЕ ОБСЛУЖИВАНИЕ METAL-FACH®**

16-100 Сокулка, ул. Кресова, 62  
тел.: +48 85 711 07 80, факс: +48 85 711 07 93,  
serwis@metalfach.com.pl

**МАГАЗИН, ЗАПАСНЫЕ ЧАСТИ METAL-FACH®**

16-100 Сокулка, ул. Кресова, 62  
тел.: +48 85 711 07 81, факс: +48 85 711 07 93,  
sklep.mf@metalfach.com.pl

**METAL-FACH®**

- ООО « METAL-FACH », 62-16 СОКУЛКА, УЛ. КРЕСОВА, 100